

# ANGLEPOISE®

Original 1227™ | Designed by George Carwardine

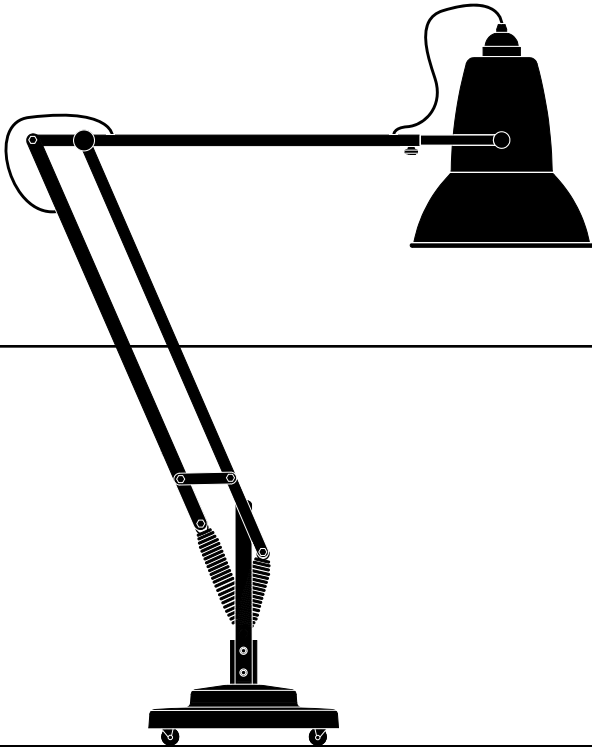

**Original 1227™ Giant  
Outdoor Floor Lamp**

## **IMPORTANT SAFETY INSTRUCTIONS TO REDUCE THE RISK OF FIRE, ELECTRIC SHOCK OR INJURY TO PERSONS.**

- Light bulb is replaceable – see instructions.
- Suitable for damp locations.
- Do not look directly at the illuminated bulb.
- Keep lamp away from materials that may be flammable.
- If the power supply cord is damaged, it must be replaced by a service agent or qualified technician to avoid any hazard.

## **CONSIGNES DE SÉCURITÉ IMPORTANTES POUR RÉDUIRE LE RISQUE D'INCENDIE, DE DÉCHARGE ÉLECTRIQUE OU DE BLESSURE.**

- Ampoule remplaçable - voir les instructions.
- Convient aux emplacements humides.
- Ne pas regarder directement l'ampoule allumée.
- Gardez la lampe à l'écart de matériaux pouvant s'enflammer.
- Si le cordon d'alimentation est endommagé, il doit être remplacé par un technicien qualifié pour éviter tout danger.

## **SAVE THESE INSTRUCTIONS / CONSERVEZ CES INSTRUCTIONS**

### **ADJUSTMENT:**

Your Anglepoise® lamp is a finely balanced product. Ensuring the bulb is of the correct weight (2.75oz-4.0oz), is essential for achieving perfect balance. Once your lamp is assembled, you can use the spanners provided to fine tune the arms and shade.

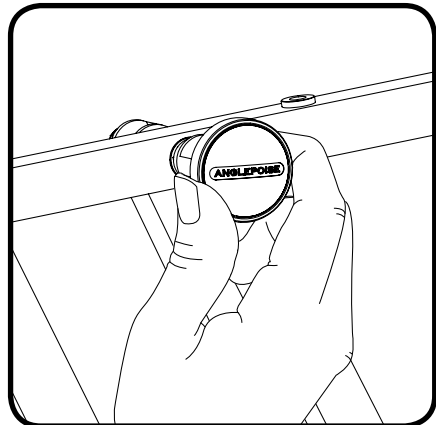
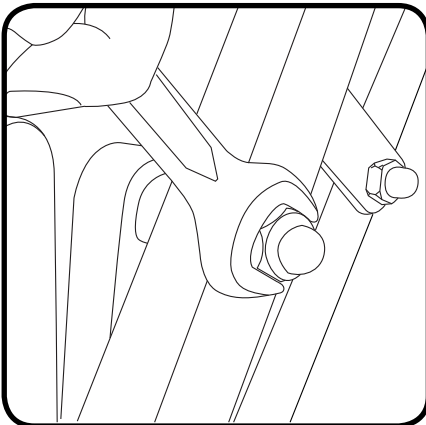

# Original 1227™ Giant Outdoor Floor Lamp

## BULB INFORMATION:

We recommend an E26 LED bulb. With a colour temperature of 2700K this is the bulb we recommend for most applications.

If you require a different light output you can use an alternative bulb but please be aware that a heavier bulb may affect the balance mechanism. We recommend a bulb weight of 2.75oz-4.0oz.

### Important:

Please be careful not to use a bulb which exceeds the maximum wattage indicated inside the shade.

Vous ne devez pas utiliser une ampoule qui dépasse la puissance maximale indiquée à l'intérieur de l'abat-jour.

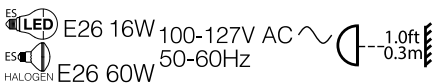
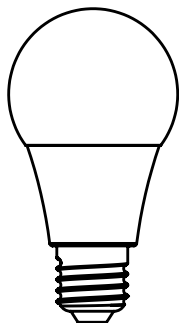

## ASSEMBLY PARTS & TOOLS:

Your Anglepoise® comes supplied with everything you need to assemble and install your product. The assembly parts and tools you'll find in the box are:

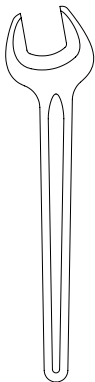

1 x 100539  
Anglepoise®  
17mm  
Spanner

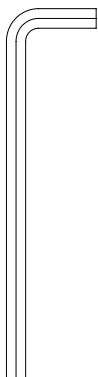

1 x 100612  
Anglepoise®  
Hex Key



1 x 100570  
M8 x 10mm  
Rotation Bolt

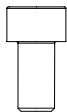

1 x 100568  
M8 x 16mm  
Locking Bolt



1 x 100571  
M8 x 25mm  
Locking Bolt

# INSTALLATION:

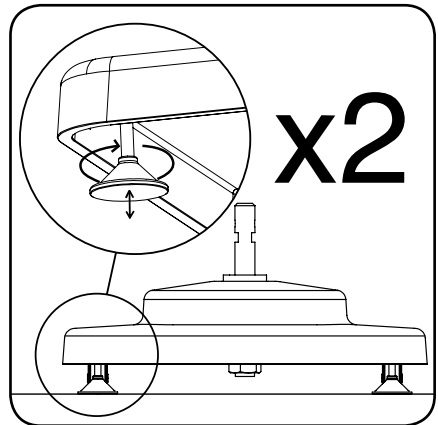
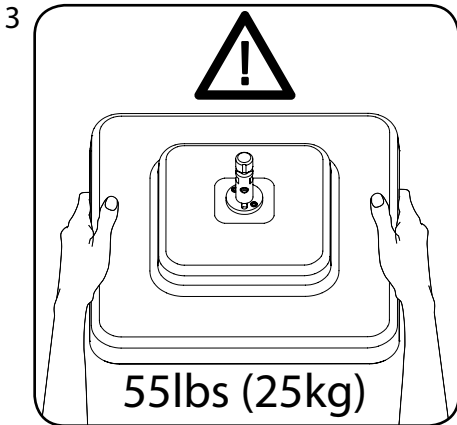
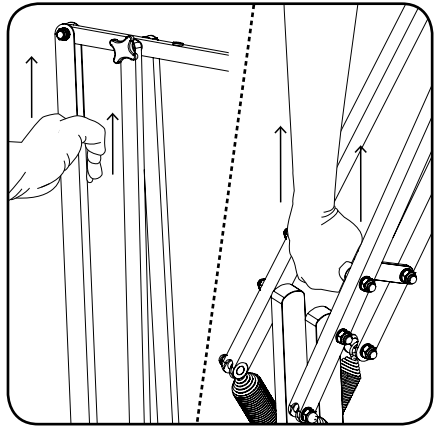
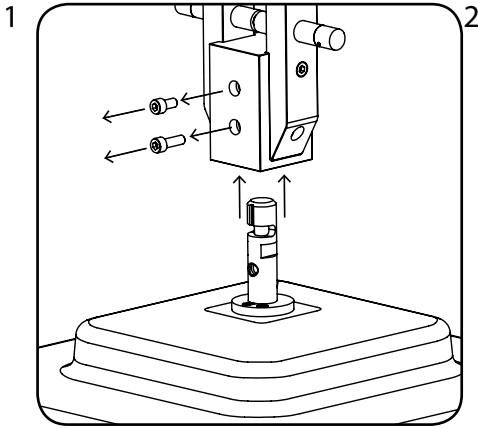

## OPTIONAL FORK ROTATION OR LOCKING

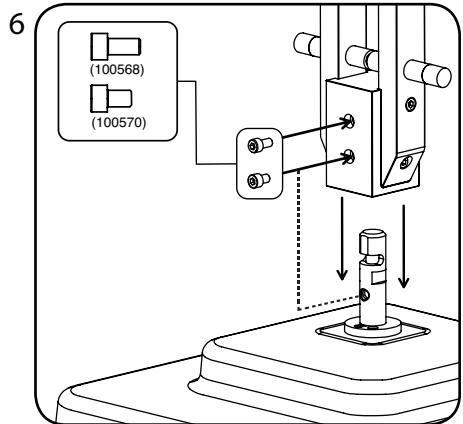
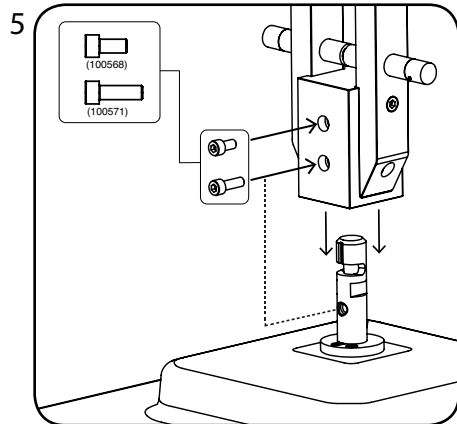

# BULB INSTRUCTIONS:

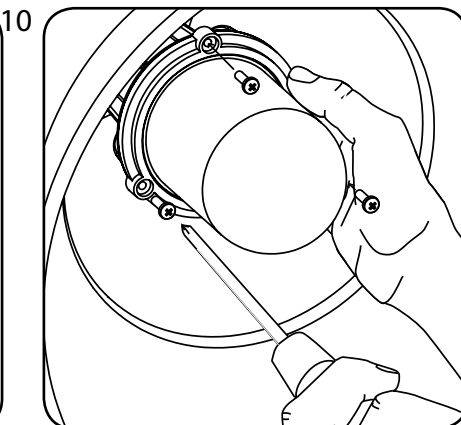
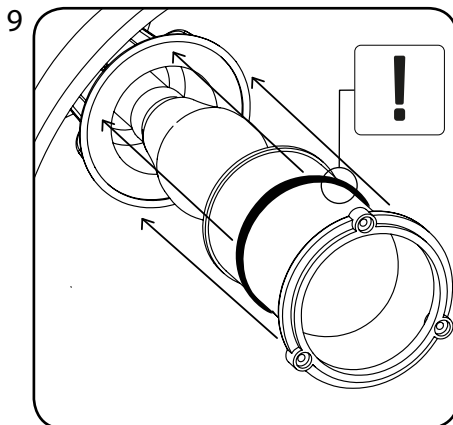
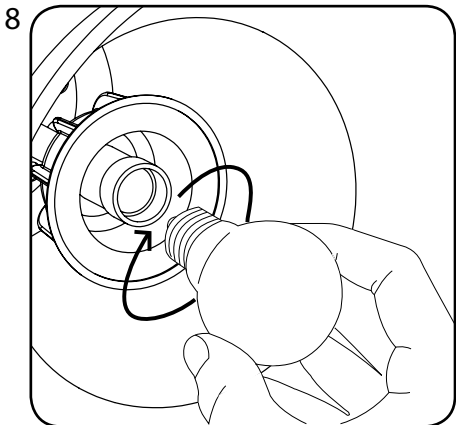
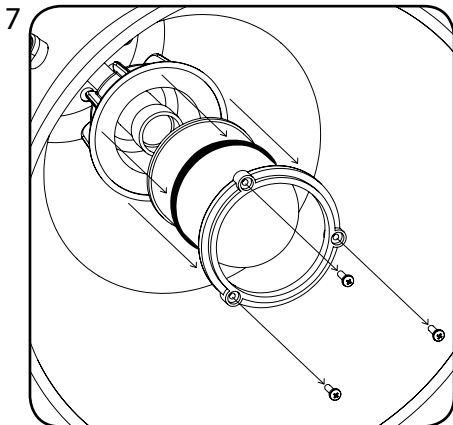

# INSTRUCTIONS:

## GENERAL CONSIDERATIONS:

Your Anglepoise® lamp must only be placed on a level surface, failure to do this will affect the balance and stability of the lamp. The lamp must only be placed on a solid flat surface and should never be used on soil, sand or gravel.

The lamp must not come in to contact with harsh cleaning products or any other chemicals.

It is advisable that when the lamp is not in use it should be folded downward and covered.

1. Using the hex key provided, remove the 2 connecting bolts at the rear of lamp and detach the lamp from the base.
2. To ease disassembly lift the lamp by holding as shown.
3. Lift and position the base in the desired location. **(Caution base is heavy, weight 55lbs (25kg)).**
4. Once the base is positioned, level the base by adjusting the front 2 levellers, as shown.

## OPTIONAL LOCKING ROTATION AND ROTATION

Your Anglepoise Original 1227 Giant Outdoors Floor Lamp can be fixed into a forward facing position or rotate independently from the base.

5. If you would like the lamp to be fixed in a forward facing position: Ensure the holes on the lamp align correctly with the base and insert bolt **(100568)** and bolt **(100571)** as shown.
6. If you would like the lamp to rotate independently to the base: Ensure the holes on the lamp align correctly with the base and insert bolt **(100568)** and bolt **(100570)** as shown.

## BULB INSTRUCTIONS

7. Remove the 3 fixing screws securing the bulb enclosure.  
**Ensure both the glass dome and fixing ring is held as the screws are removed.**
8. Remove old bulb and insert new bulb.
9. Reassemble bulb enclosure as shown.  
**Ensure the rubber seal is positioned correctly.**

10. Reinsert screws.

**Caution: Screws must be fully secured to create a water tight seal.**

## CONNECTION TO POWER SUPPLY

**Caution: The lamp must be wired by a qualified electrician and as specified in any applicable or legal regulations.**

**Additional measures should be taken to ensure the connection to a power supply is suitably weather and water resistant.**

## ADJUSTMENT

Your Anglepoise® is a finely balanced product. To adjust the lamp, place on a level surface as a sloping surface will upset the balance. If necessary, carefully tighten the nuts until the shade and arms support themselves in any position. To avoid damage caused by excessive force, please take care with the movement range and characteristics of your product. It is also advisable to allow the shade to cool before adjustment or repositioning.

## MAINTENANCE

Prior to cleaning or maintenance, always switch off and disconnect from the electricity supply and allow the shade to cool. **Repairs and the replacement of damaged cables or electrical parts should only be carried out by a qualified electrician, an authorised distributor or by Anglepoise® Ltd.** It is essential that any replacement bulb does not exceed the maximum wattage indicated inside the shade.

## QUALITY AND SAFETY

This product is marked to demonstrate conformity with relevant directives. The minimum operating distance from illuminated objects and surfaces is 1.0ft.  
Rated Voltage 100V-127V AC / 50-60Hz.

# INSTRUCTIONS D'ASSEMBLAGE:

## CONSIDÉRATIONS GÉNÉRALES :

Votre lampe Anglepoise® doit impérativement être placée sur une surface horizontale. Dans le cas contraire, l'équilibre et la stabilité de la lampe risquent d'en être affectés. La lampe doit toujours être placée sur une surface plane et solide, et ne devrait jamais être utilisée sur de la terre, du sable ou du gravier.

La lampe ne doit pas entrer en contact avec des produits nettoyants agressifs ni aucun autre produit chimique.

Il est à conseiller, lorsque la lampe n'est pas utilisée, de la replier vers le bas et de la couvrir.

1. Avec la clé hexagonale fournie, enlever les 2 boulons de connexion à l'arrière de la lampe et retirer la lampe de la base.
2. Pour faciliter le démontage, soulever la lampe en tenant comme indiqué.
3. Soulever et positionner la base à l'endroit désiré. **(Attention, la base est lourde, poids: 55lbs (25kg)).**
4. Une fois que la base est positionnée, mettez-la à niveau en ajustant les deux boutons de réglage de niveau, comme indiqué.

**VERROUILLAGE ET ROTATION EN OPTION**  
Votre lampadaire extérieur géant Anglepoise Original 1227 peut être fixé dans une position orientée vers l'avant ou tourner indépendamment sur sa base.

5. Si vous souhaitez que le lampadaire soit verrouillé dans une position orientée vers l'avant : faites en sorte que les trous du lampadaire soient alignés correctement sur ceux de la base et insérez le boulon (100568) et le boulon (100571) comme indiqué.
6. Si vous souhaitez que le lampadaire puisse tourner indépendamment sur sa base : faites en sorte que les trous du lampadaire soient alignés correctement sur ceux de la base et insérez le boulon (100568) et le boulon (100570) comme indiqué.

## INSTRUCTIONS CONCERNANT L'AMPOULE

7. Enlevez les 3 vis de fixation sécurisant le boîtier de l'ampoule.  
**Assurez-vous que le globe de verre et la bague de fixation soient tous deux fermement fixés lorsque vous enlevez les vis.**
8. Retirez l'ancienne ampoule et insérez la nouvelle ampoule.
9. Ré-assemblez le boîtier de l'ampoule comme représenté.

**Assurez-vous que le joint en caoutchouc soit positionné correctement.**

10. Revisez les vis.

**Attention : les vis doivent être complètement sécurisées pour que le joint soit bien étanche.**

## CONNEXION À L'ALIMENTATION ÉLECTRIQUE

**Attention: la lampe doit être dotée d'un fil placé par un électricien qualifié, comme spécifié dans toutes les législations applicables.**

Des mesures de sécurité supplémentaires devraient être prises pour garantir que la connexion à une source de courant électrique résiste convenablement à l'eau et aux intempéries.

## REGLAGES

Votre lampe Anglepoise® est une lampe parfaitement équilibrée. Pour l'ajuster, placez-la sur une surface horizontale. Une surface en pente perturberait son équilibre. Si nécessaire, resserrez précautionneusement les écrous jusqu'à ce que les bras et l'abat-jour se maintiennent aisément dans quelque position que ce soit. Pour éviter d'endommager la lampe en ajustant les écrous, il conviendra d'être attentif à respecter la portée prévue par le design du produit ainsi que de prendre en compte ses caractéristiques. Il est également préférable de laisser l'abat-jour refroidir avant de le repositionner ou de l'ajuster.

## ENTRETIEN

Avant toute opération de nettoyage ou d'entretien, éteignez et débranchez toujours la lampe. Laissez refroidir l'abat-jour.

**La réparation ou le remplacement de câblages électriques endommagés ne doit jamais être entreprise par quelqu'un d'autre qu'un électricien qualifié, un membre de l'équipe Anglepoise® ou un de ses représentants agréés.**

Il est indispensable que toute ampoule de remplacement ne soit pas d'une puissance supérieure à la puissance maximum indiquée sur l'étiquette apposée sur l'intérieur de l'abat-jour.

## QUALITE ET SECURITE

Ce produit est conçu dans le respect des règles applicables en vigueur. Il porte la marque CE qui prouve sa conformité aux directives européennes concernées. La distance minimale entre les objets et surfaces éclairés et la lampe est de 1.0ft. Tension nominale : 100V-127V AC / 50-60Hz.

## INSTALLATION:

### ALLGEMEINE HINWEISE:

Ihre Anglepoise®-Lampe darf nur auf eine waagrechte Oberfläche platziert werden, da ansonsten das Gleichgewicht und die Standsicherheit der Lampe gefährdet sind. Die Lampe darf nur auf einer stabilen, ebenen Oberfläche platziert werden, und man sollte sie nicht auf Erde, Sand oder Kies stellen.

Die Lampe darf nicht mit scharfen Reinigungsmitteln oder anderen Chemikalien in Kontakt kommen.

Es wird empfohlen, die Lampe nach unten zu klappen und abzudecken, wenn sie nicht benutzt wird.

1. Entfernen Sie mit dem zur Verfügung gestellten Sechskantschlüssel die zwei Verbindungsschrauben auf der Rückseite der Lampe und trennen Sie die Lampe von der Basis.
2. Um die Demontage zu erleichtern, heben Sie die Basis wie angezeigt an.
3. Heben Sie die Basis an und positionieren Sie sie an die gewünschte Stelle. **(Achtung, die Basis ist schwer, Gewicht 55lbs (25kg)).**
4. Sobald der Sockel positioniert wurde, kann die Höhe des Sockels über die zwei Regler, wie dargestellt, verändert werden.

### OPTIONALE RIEGELUNG UND ROTATION

Ihre Anglepoise Original 1227 Giant Outdoors Stehlampe kann in einer frontal gerichteten Position fixiert werden oder unabhängig vom Sockel rotiert werden.

5. Falls Sie die Lampe in frontal gerichteter Position verriegeln möchten: Stellen Sie sicher, dass die Löcher der Lampe richtig zum Sockel ausgerichtet sind und setzen Sie Schraube (100568) und Schraube (100571) ein, wie es dargestellt ist.
6. Falls Sie die Lampe unabhängig zum Sockel rotieren möchten: Stellen Sie sicher, dass die Löcher der Lampe richtig zum Sockel ausgerichtet sind und setzen Sie Schraube (100568) und Schraube (100570) ein, wie es dargestellt ist.

### ANLEITUNG ZUM GLÜHBIRNENWECHSEL

7. Entfernen Sie die 3 Halteschrauben, die das Glühbirnengehäuse fixieren.  
**Achten Sie darauf, sowohl die Glaskuppel als auch den Fixierring festzuhalten, wenn Sie die Schrauben entfernen.**
8. Schrauben Sie die alte Glühbirne heraus und schrauben Sie eine neue Birne ein.

9. Setzen Sie das Birnengehäuse wie gezeigt wieder zusammen.

**Achten Sie darauf, dass sich der Dichtungsgummi in der korrekten Position befindet.**

10. Setzen Sie die Schrauben wieder ein  
**Vorsicht: Die Schrauben müssen vollständig angezogen sein, um eine wasserdichte Versiegelung zu gewährleisten.**

### STROMANSCHLUSS

**Vorsicht: Die Lampe muss von einem qualifizierten Elektriker nach den geltenden und gesetzlichen Regelungen verkabelt werden.**

**Es sollten zusätzliche Maßnahmen ergriffen werden, um sicherzustellen, dass der Anschluss zur Stromzufuhr wetter- und wasserfest ist.**

### AUSRICHTUNG

Ihre Anglepoise®-Lampe ist ein sorgfältig ausgerichtetes Produkt. Stellen Sie die Lampe zur Ausrichtung auf eine gerade Oberfläche; eine geneigte Oberfläche wirkt sich negativ auf das Gleichgewicht aus. Ziehen Sie bei Bedarf die Muttern an, bis der Schirm und die Gelenkarme sich in jeder Ausrichtung selbst tragen. Um Schäden aufgrund unverhältnismäßiger Kräfteinwirkung zu vermeiden, sollten Sie bei der Standortwahl den Bewegungsradius und die Produkteigenschaften beachten. Es ist darüber hinaus ratsam, den Lampenschirm vor Ausrichtung oder Neupositionierung abkühlen zu lassen.

### WARTUNG

Vor der Reinigung oder Wartung sollte die Lampe immer ausgeschaltet und von der Stromversorgung getrennt werden. Lassen Sie den Lampenschirm abkühlen. **Reparaturen und Ersatz von beschädigten Kabeln sollten nur von einem ausgebildeten Elektriker, Anglepoise® Ltd. oder einem autorisierten Vertreter ausgeführt werden.**

Bitte beachten Sie, dass Ersatzbirnen die maximale Wattzahl nicht überschreiten dürfen, die auf dem Lampenschirm angegeben ist.

### QUALITÄT UND SICHERHEIT

Dieses Produkt entspricht den relevanten Normen und ist entsprechend gekennzeichnet. Der Mindestabstand zu beleuchteten Objekten und Oberflächen beträgt 1.0ft. Nominalspannung 100V-127V AC / 50-60Hz.



## INSTRUCCIONES:

### CONSIDERACIONES GENERALES:

Debe colocar su lámpara Anglepoise® únicamente en una superficie plana, el no hacerlo afectará al equilibrio y estabilidad de la lámpara.

Debe colocarse únicamente en una superficie plana sólida y no debe usarse nunca sobre tierra, arena o grava.

La lámpara no debe entrar en contacto con productos de limpieza agresivos o con otros productos químicos.

Cuando no se haga uso de la lámpara, se recomienda plegarla hacia abajo y cubrirla.

1. Utilizando la llave hexagonal proporcionada, retire los dos tornillos conectores en la parte trasera de la lámpara y saque la lámpara de la base.
2. Para desmontar fácilmente levante la lámpara sujetándola como se muestra.
3. Levante y coloque la base en la ubicación deseada. **(Tenga cuidado, la base es pesada, unos 55lbs (25kg)).**
4. Una vez colocada la base, nivélela base ajustando los 2 niveladores frontales como se muestra.

### ROTACIÓN Y BLOQUEO OPCIONAL

Su lámpara de pie gigante para exterior Anglepoise Original 1227 se puede fijar en una posición que mire al frente o girar de forma independiente desde la base.

5. Si desea bloquear la lámpara en una posición que mire al frente: asegúrese de que los orificios de la lámpara estén correctamente alineados con la base e introduzca el tornillo (100568) y el tornillo (100571) como se muestra.
6. Si desea que la lámpara gire de forma independiente desde la base: asegúrese de que los orificios de la lámpara estén correctamente alineados con la base e introduzca el tornillo (100568) y el tornillo (100570) como se muestra.

### INSTRUCCIONES PARA LA BOMBILLA

7. Retire los 3 tornillos fijos fijados a la carcasa de la bombilla.

**Asegúrese de que tanto la cúpula de vidrio como el aro de fijación estén sujetos a la hora de retirar los tornillos.**

8. Retire la bombilla vieja y coloque la nueva.
9. Vuelva a montar la carcasa de la bombilla tal y

como se muestra.

**Asegúrese de que la junta de goma esté colocada correctamente.**

10. Vuelva a insertar los tornillos.

**Cuidado: los tornillos deben estar firmemente apretados con el fin de formar un buen sellado de agua.**

### CONEXIÓN AL SUMINISTRO ELÉCTRICO

**Cuidado: la lámpara debe ser cableado por parte de un profesional eléctrico cualificado y según como se indique en cualquier normativa de aplicación o legal.**

**Se deberán tomar medidas adicionales para garantizar que la conexión al suministro eléctrico esté preparada para incidencias meteorológicas y sea resistente al agua.**

### AJUSTE

Su lámpara Anglepoise® es un producto equilibrado de forma precisa. Para ajustar la lámpara, sitúela en una superficie horizontal, ya que una superficie inclinada alterará el equilibrio. Si es necesario, apriete las tuercas cuidadosamente hasta que la pantalla y los brazos se sostengan en cualquier posición. Para evitar el daño causado por aplicar una fuerza excesiva, por favor tenga cuidado con el nivel de movimiento y las características del producto. También es aconsejable dejar enfriar la pantalla antes de ajustarla o cambiarla de posición.

### MANTENIMIENTO

Antes de limpiarla o realizar tareas de mantenimiento, desconecte y desenchufe siempre el aparato de la toma de corriente. Además, deje enfriar la pantalla. **La reparación y la sustitución de cables dañados solo deberían estar efectuadas por un electricista cualificado, Anglepoise® Ltd o un representante autorizado.**

Es esencial que las bombillas de repuesto no superen el voltaje máximo indicado en la pantalla.

### CALIDAD Y SEGURIDAD

Este producto lleva una marca que demuestra su conformidad con las normas pertinentes. La distancia mínima de funcionamiento desde objetos y superficies iluminados es de 1.0ft. Voltaje nominal: 100V-127V AC / 50-60Hz.

## ISTRUZIONI:

### CONSIDERAZIONI GENERALI:

La lampada Anglepoise® deve essere posizionata solo su una superficie piana, in caso contrario questo influenzerà l'equilibrio e la stabilità della lampada.

La lampada deve essere collocata solo su una superficie piana solida e non deve mai essere utilizzata su terra, sabbia o ghiaia.

La lampada non deve venire a contatto con prodotti di pulizia aggressivi o altri prodotti chimici.

È consigliabile che quando la lampada non è utilizzata, venga piegata verso il basso e coperta.

1. Mediante la brugola in dotazione, rimuovere i due dadi di congiunzione posti sul lato posteriore della lampada e rimuovere la lampada dalla base.
2. Per facilitare lo smontaggio, sollevare la lampada tenendola come da figura.
3. Sollevare e posizionare la base nella zona desiderata. **(Attenzione: la base è pesante. Peso: 55lbs (25kg)).**
4. Quando la base è posizionata, livellatela regolando i 2 livellatori frontali, come mostrato.

### BLOCCAGGIO E ROTAZIONE OPZIONALI

La vostra lampada da terra per esterni Anglepoise Original 1227 Giant può essere bloccata in posizione di orientamento in avanti o ruotata indipendentemente dalla base.

5. Se desiderate che la lampada sia bloccata in posizione di orientamento in avanti, assicuratevi che i fori siano allineati correttamente con la base e inserite il bullone (100568) ed il bullone (100571), come mostrato.
6. Se desiderate che la lampada ruoti indipendentemente sulla base, assicuratevi che i fori della lampada siano allineati correttamente con la base e inserite il bullone (100568) e il bullone (100570), come mostrato.

### ISTRUZIONI PER LA LAMPADINA

7. Rimuovere le 3 viti di fissaggio che trattengono il porta-lampadina.  
**Assicurarsi che sia la cupola di vetro che l'anello di fissaggio vengano tenuti man mano che le viti sono rimosse.**
8. Rimuovere la vecchia lampadina e inserire la nuova lampadina.
9. Rimontare il porta-lampadina come mostrato.  
**Assicurarsi che la guarnizione in gomma sia posizionata correttamente.**

10. Reinserire le viti.

**Attenzione: le viti devono essere completamente strette per creare una perfetta tenuta all'acqua.**

### COLLEGAMENTO ALLA RETE ELETTRICA

**Attenzione: la lampada deve essere collegata da un elettricista qualificato e secondo quanto specificato dai regolamenti o dalle leggi del caso.**

**Ulteriori misure devono essere prese per assicurare il collegamento ad un alimentatore che sia opportunamente resistente alle condizioni meteorologiche e all'acqua.**

### REGOLAZIONE

La lampada Anglepoise® è un prodotto di precisione. Per regolare la lampada, posizionarla su una superficie piana, poiché un piano inclinato ne comprometterebbe l'equilibrio. Se necessario, serrare con cura i dadi fino a quando il paralume e i bracci non siano in grado di rimanere fermi in qualsiasi posizione. Per evitare danni causati dall'impiego di una forza eccessiva, si consiglia di fare attenzione con l'ampiezza dei movimenti e alle caratteristiche specifiche del prodotto. Si consiglia inoltre di lasciare che il paralume si raffreddi prima di effettuare una regolazione o un riposizionamento.

### MANUTENZIONE

Prima di procedere alla pulizia o alla manutenzione del prodotto, spegnerlo, staccare la spina dalla presa elettrica e lasciare che il paralume si raffreddi. **Gli interventi di riparazione o di sostituzione di cavi danneggiati devono essere effettuati esclusivamente da un elettricista qualificato, da Anglepoise® Ltd o da un suo rappresentante autorizzato.**

È molto importante che qualsiasi lampadina di ricambio non ecceda la potenza massima indicata all'interno del paralume.

### QUALITÀ E SICUREZZA

Questo prodotto è contrassegnato per dimostrarne la conformità alle direttive applicabili. La distanza operativa minima dagli oggetti illuminati è di 1.0ft. Tensione nominale: 100V-127V AC / 50-60Hz.

**NOTES:**

## PRODUCT WARRANTY:

For warranty information, please visit:

**UK & International:** [www.anglepoise.com/warranty](http://www.anglepoise.com/warranty)

**US & Canada:** [us.anglepoise.com/warranty](http://us.anglepoise.com/warranty)

## NEWSLETTER:

Sign up to the Anglepoise® newsletter for the latest news and updates at:

**UK & International:** [www.anglepoise.com/newsletter](http://www.anglepoise.com/newsletter)

**US & Canada:** [us.anglepoise.com/newsletter](http://us.anglepoise.com/newsletter)

## DOWNLOADS:

For news, technical information, CAD files, images and the latest Anglepoise® brochure, please visit:

[files.anglepoise.com](http://files.anglepoise.com)

## CONTACT:



### UK Headquarters:

Anglepoise Ltd  
A10 Railway Triangle  
Walton Road  
Farlington  
Hampshire  
England  
PO6 1TN



### UK & International:

+44 (0) 2392 224450

### North & South America:

+1 (888) 5193225

[www.anglepoise.com](http://www.anglepoise.com)

[technical@anglepoise.com](mailto:technical@anglepoise.com)

Find @Anglepoise On

